

Energy Management Domdidier

Entreprise

Le site de production suisse de l'entreprise Wago Contact SA est situé à Domdidier. L'entreprise est spécialisée dans la production et le développement de bornes de serrage à ressort pour les montages électriques.

Projet d'Energy-Management sur le site de Domdidier

Le projet a pour but de mettre en place un réseau d'automates dans le bâtiment de Domdidier. Les automates mesurent de la consommation d'énergie de l'usine par secteur et permettront de mettre en place les outils pour d'obtenir la certification ISO 50 001. Cette norme définit au niveau international les exigences pour une gestion énergétique systématique.

Sur la base d'un programme, les automates ont été programmés pour lire des mesures d'énergie. Les mesures d'énergie sont effectuées par des disjoncteurs Schneider Electric reliés en Modbus RTU ou par des cartes de mesure d'énergie fonctionnant avec des transformateurs d'intensité ou des boucles de Rogowski.

Les mesures sont mises à disposition du logiciel de supervision, ECON. La communication est faite avec les automates en Modbus TCP. Grâce aux données transmises, le logiciel va réaliser un rapport de la consommation des usines WAGO secteur par secteur.

Le programme est le même pour tous les automates, détecte le matériel relié et s'adapte à la configuration du lieu à mesurer.

Le Programme sera déployé sur une quinzaine d'automates, pour environ 50 points de mesure.

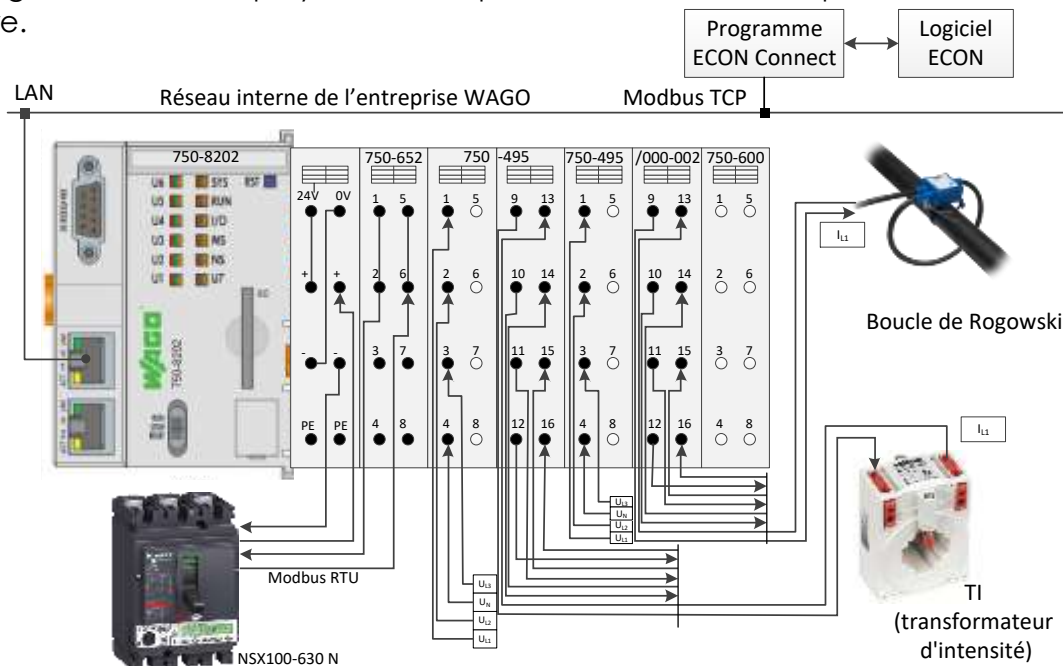

Étudiant: Léonard Saugy
Sujet proposé par: Wago Contact SA
Répondant extérieur: M. Laurent Spicher

Prof. responsable: M. Christophe Pillonel
Experts: M. Adrian Dätwyler